

Spinnakerbom - byggsats, "dip pole"

Monteringsinstruktion

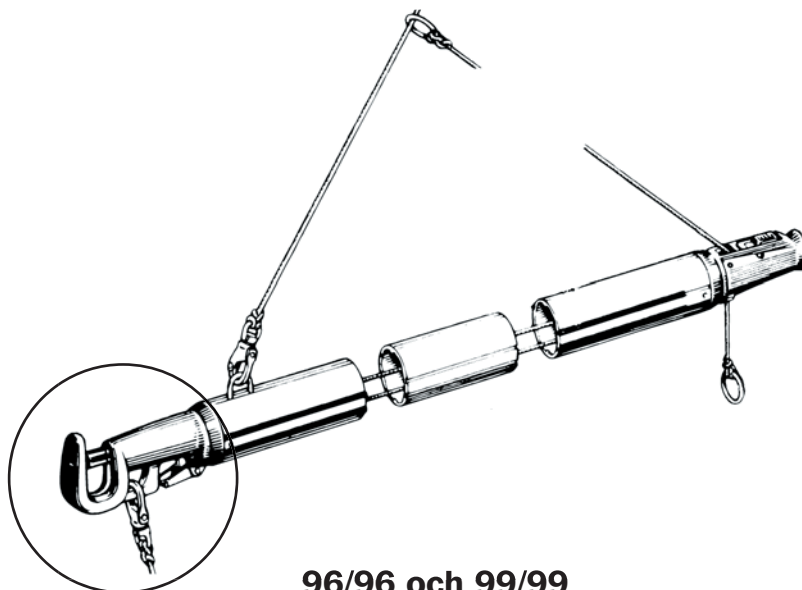

96/96 och 99/99



72/72 och 84/84

Verktyg som behövs:

Bågfil	Spårskruvmejsel
Hammare	Blyertspenna
Dorn (max. diam. 03,5mm)	Körnare
Borrmaskin	Ficklampa (liten)
Borr o 6,5 mm	Tejp
Popnit-tång	Måttband
Fil	

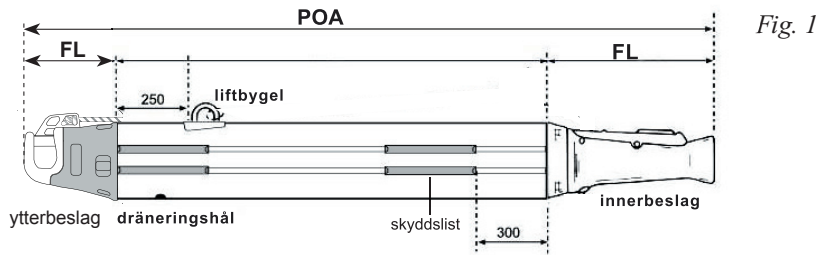
1. Spinnakerbom-byggsats - "dip pole", profil 72/72 och 84/84.

- 1.1 Byggsatsen levereras med ytterbeslag monterat och det inre beslaget löst. Utlösarlinan är fäst i beslaget för att visa hur den slutligen skall monteras. Börja med att dra det inre beslaget och eventuell mellanhylsa ur profilen.
- 1.2 Beräkna måttet XL med hjälp av nedanstående tabell:

Profil	Längdberäkning
72/72	$L-(90+155) = \text{profilängd XL}$
84/84	$L-(115+155) = \text{profilängd XL}$

- 1.3 Markera kapmåttet. Det går lätt att markera ett rakt och vinkelrätt snitt om man ritar efter ett papper som lindas runt röret enligt fig. 2.
- 1.4 Kapa röret med hjälp av en bågfil och grada kanterna med en fil. Var försiktig så att inte utlösarlinan skadas under kapningen.
- 1.5 Återmontera utlösarlinan i beslaget.
- 1.6 Återmontera det inre beslaget samt eventuell adapter. Var noga med att beslaget är monterat rättvänt i förhållande till ytterbeslaget enligt fig. 1. Kontrollera att inte utlösarlinan kommer i kläm.
- 1.7 Montera av liftbygel. Under bygelns sitter det en självhäftande isolerbricka. Hål i bommen är förborrade. Montera med bifogade popnit. Slå ut nitskallarna med ett dorn.

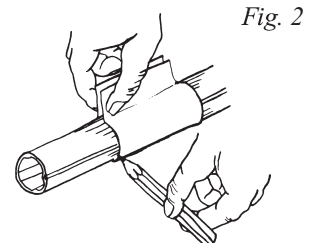

- 1.8 Markera lägena för borrhålen för det inre beslaget enl. PS736. Var noga med att använda den hålbild som gäller för den spinnakerbomsprofil du arbetar med. Använd linje "A" på profilen för att lokalisera bormallen på profilen. Markera med en körnare.
- 1.9 Kontrollera att det inre beslaget och eventuell mellanhylsa är helt inskjutna i profilen. Borra $\varnothing 4,9$ mm hål och fixera beslaget temporärt med popnit efter varje borrar hål, men drag inte popnitarna än.
- 1.10 Tag ur popnitarna, drag ut beslag och ev. adapter ur profilen. Skaka ur nitskallarna och borrarspån.
- 1.11 Popnita fast beslag (rättvänt enligt fig. 1) och ev. adapter samt slå ut nitskallarna med ett dorn. Lyft bommens innerända och skaka ur nitskallarna genom dräneringshålet i ytterändan.
- 1.12 Sträck utlösarlinan. Placera den röda kulan på linan ca 200 mm utanför innerbeslaget och lås med en överhandsknop. Placera knopen i kulans hålrum. Kapa överbliven lina och bränn änden.
- 1.13 För de inre skyddslisterna i läge enligt fig. 1 (300 mm från rörets innerkant) och lås dem genom att stuka spårets kanter vid listern ändrar med en spårskruvmejsel enligt fig. 4.

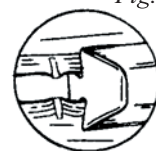

2. Spinnakerbom-byggsats - "dip pole", profil 96/96 och 99/99.

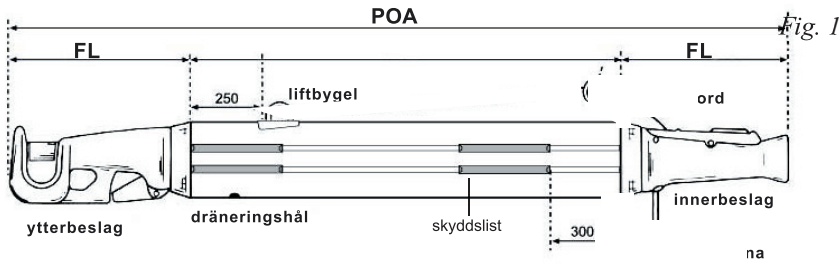

- 2.1 Byggsatsen levereras med ytterbeslag monterat och det inre beslaget löst. Utlösarlina samt gummikord är fästade i / dragna genom det inre beslaget för att visa hur de slutligen skall monteras. Börja med att dra det inre beslaget och eventuell mellanhylsa ur profilen.
- 2.2 Beräkna måttet XL med hjälp av nedanstående tabell:

Profil	Längdberäkning
96/96	$L - (215 + 195) = \text{profilängd XL}$
99/99	$L - (215 + 195) = \text{profilängd XL}$

- 2.3 Markera kapmåttet. Det går lätt att markera ett rakt och vinkelrätt snitt om man ritar efter ett papper som lindas runt röret enligt fig. 2.
- 2.4 Kapa röret med hjälp av en bågfil och grada kanterna med en fil. Var försiktig så att inte lina och gummikord skadas under kapningen.
- 2.5 Notera hur utlösarlina och gummikord för lift-inhalet är dragna genom det lösa innerbeslaget. Dra därefter ut linorna ur beslaget. Ta bort den avsågade profilbiten.
- 2.6 Återmontera utlösarlina och gummikord i beslaget.
- 2.7 Återmontera det inre beslaget samt eventuell mellanhylsa. Var noga med att beslaget är monterat rättvänt i förhållande till ytterbeslaget enligt fig. 1. Kontrollera att inte utlösarlina eller gummikord kommer i kläm.
- 2.8 Montera av liftbygel. Under bygeln sitter det en självhäftande isolerbricka. Hål i bommen är förborrade. Montera med bifogade popnit. Slå ut nitskallarna med ett dorn.

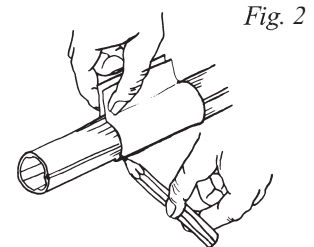

- 2.9 Markera lägena för borrhålen för det inre beslaget, enl. Ps736. Var noga med att använda den hålbild som gäller för den spinnakerbomsprofil du arbetar med.
- 2.10 Kontrollera att det inre beslaget och eventuell mellanhylsa är helt inskjutna i profilen. Borra \varnothing 6.5 mm hål och fixera beslaget temporärt med popnit efter varje borrarat hål, men drag inte popnitarna än.
- 2.11 Tag ur popnitarna, drag beslag och mellanhylsa ur profilen. Skaka ur nitskallarna och borrarspån.
- 2.12 Kontrollera med hjälp av en ficklampa att utlösarlina och gummikorden inte tvinnat sig.
- 2.13 Popnita fast beslag (rättvänt enligt fig. 1) och mellanhylsa samt slå ut nitskallarna med ett dorn. Lyft bommens innerända och skaka ur nitskallarna genom dräneringshålet i ytterändan.
- 2.14 Sträck utlösarlina. Placera den röda kulan på linan ca 200 mm utanför innerbeslaget och lås med en överhandsknop. Placera knopen i kulans hålrum. Kapa överbliven lina och bränn änden.
- 2.15 Drag i gummikorden till dess att den börjar ge lite motstånd. Sträck ytterligare 500 mm och gör en markering där korden kommer ut ur beslaget. Lås korden provisoriskt med en knop. Knopa fast ringen vid markeringen enligt fig. 3. Kapa överbliven gummikord och bränn änden.
- 2.16 För de inre slitlisterna i läge enligt fig. 1 (300 mm från rörets innerkant) och lås dem genom att stuka spårets kanter vid listern ändrar med en spårskruvmejsel enligt fig. 4.

Fig. 3



Fig. 4

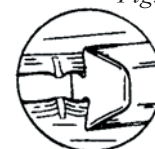

72/72 AND 84/84

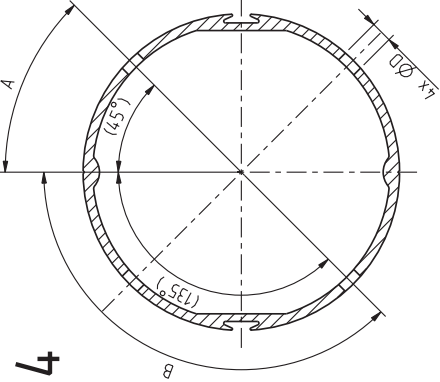

SECTION	A	B	C
72/72	29	86	90
84/84	33	99	105

D (HOLE DIAMETER)	
RIVET	SCREW (SPINN. POLE KIT)
Ø4.9	Ø4

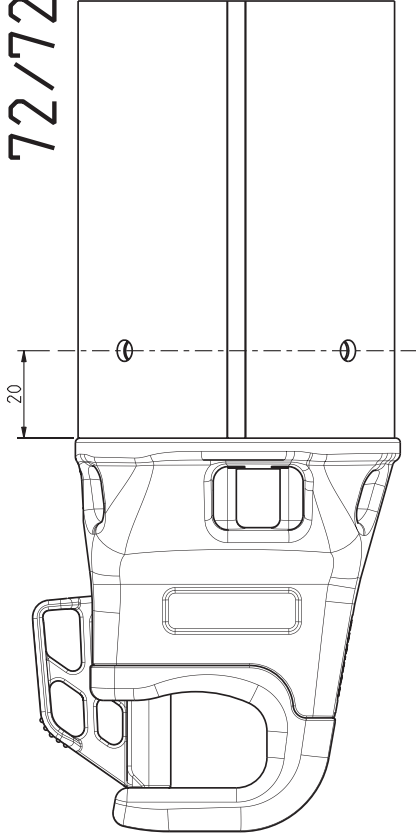

96/96

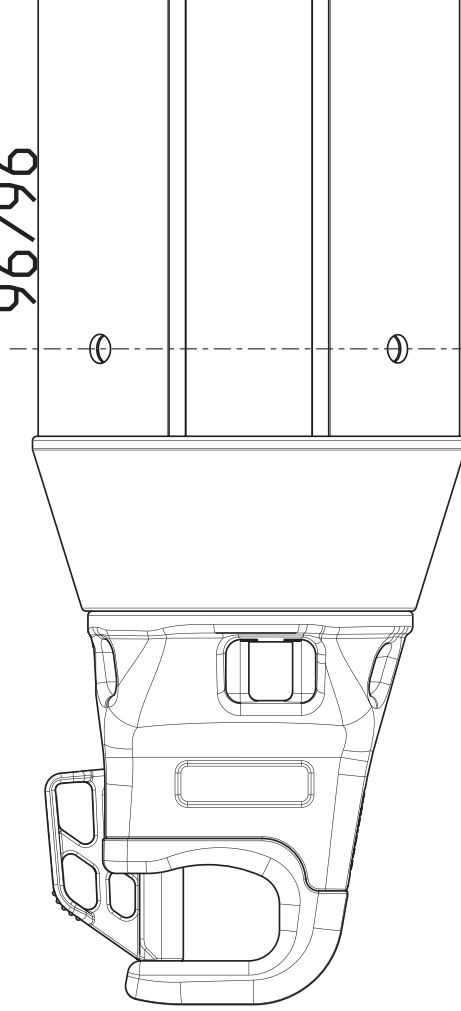
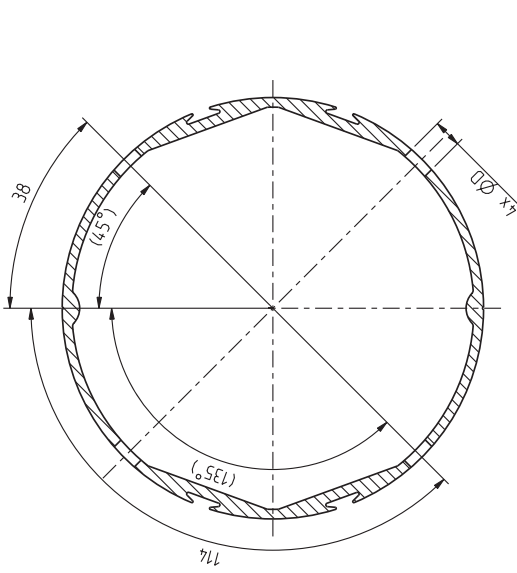

D (HOLE DIAMETER)	
RIVET	SCREW (SPINN. POLE KIT)
Ø6.5	Ø4

Item Qty	Description	Dimension	Part No.
	SELDEN	LOCATION FASTENERS SPINN POLE END 534-854	
Tolerance acc. to SS-ISO 2768-c unless otherwise stated		Released by	File
Drawn	Date	Releasing	Approved
JG	06-07-06	JG	PS736
	Scale	Revision	Part No.
	1:1	P	3050

No	Qty	Revision	Date	Sign

DINGHIESKEELBOATSYACHTS

Seldén Mast AB, Sweden
Tel +46 (0)31 69 69 00
Fax +46 (0)31 29 71 37
e-mail info@seldenmast.com

Seldén Mast Limited, UK
Tel +44 (0) 1329 504000
Fax +44 (0) 1329 504049
e-mail info@seldenmast.co.uk

Seldén Mast Inc., USA
Tel +1 843-760-6278
Fax +1 843-760-1220
e-mail info@seldenus.com

Seldén Mast A/S, DK
Tel +45 39 18 44 00
Fax +45 39 27 17 00
e-mail info@seldenmast.dk

Seldén Mid Europe B.V., NL
Tel +31 (0) 111-698 120
Fax +31 (0) 111-698 130
e-mail info@seldenmast.nl

Seldén Mast SAS, FR
Tel +33 (0) 251 362 110
Fax +33 (0) 251 362 185
e-mail info@seldenmast.fr

www.seldenmast.com

Återförsäljare:

Seldénkoncernen är världens ledande tillverkare av master och riggsystem i aluminium och kolfiber för jollar, entypsbåtar och deplacementbåtar. I koncernen ingår Seldén Mast AB i Sverige, Seldén Mast A/S i Danmark, Seldén Mast Ltd i England, Seldén Mid Europe i Nederländerna, Seldén Mast Inc i USA samt Seldén Mast SAS i Frankrike.

Våra välkända varumärken är Seldén och Furlex. Genom världssuccén Furlex rullfocksystem har vi byggt upp ett nät av fler än 750 auktoriserade återförsäljare som täcker alla marina marknader över hela världen. Det ger dig snabb tillgång till service, reservdelar och kunnande varhelst du befinner dig.

 **SELDÉN**